



SEKTOR:

MAKANAN [Berpremis/Peruncitan/Serbaneka]

Kategori	Waktu Dibenarkan	Waktu Operasi	Kapasiti Pekerja (%)
Restoran, Medan Selera/Pusat Penjaja, Gerai Makan Tepi Jalan (Berbumbung)/Kiosk	5 pagi – 12 malam	7 pagi – 10 malam	100
Pasar Raya Mini, Kedai Runcit, Kedai Serbaneka	7 pagi – 10 malam	7 pagi – 10 malam	

Aktiviti & Protokol

Tindakan

Penerangan Ringkas

Aktiviti & Protokol Am

Suhu badan pekerja	Mengambil dan merekod suhu badan pekerja pada awal waktu bekerja
Kawalan pelanggan dan penjarakan sosial	Premis perlu menyatakan dengan jelas bilangan pelanggan yang dibenarkan pada satu-satu masa untuk memenuhi keperluan penjarakan sosial
Perkhidmatan	Digalakkan menggunakan pembayaran secara elektronik
Topeng muka dan sanitasi tangan	<ol style="list-style-type: none"> Menggalakkan penggunaan topeng muka Mewajibkan penggunaan hand sanitiser berasaskan alkohol, atau menyediakan kawasan mencuci tangan dengan sabun
Pembersihan dan sanitasi	<ol style="list-style-type: none"> Menggalakkan penggunaan peralatan makan <i>biodegradable</i> (pakai-buang) Menggunakan cecair pencuci dengan kandungan <i>sodium hypochlorite</i> mengikut garis panduan Kementerian Kesihatan Malaysia (KKM)

Aktiviti & Protokol Khusus

Medan Selera/Pusat Penjaja:

- Susun atur meja, dengan jarak 2 meter antara meja bagi membolehkan penjarakan sosial sekurang-kurangnya 1 meter

Pasar Raya Mini, Kedai Runcit, Kedai Serbaneka:

- Penggunaan penanda di lantai, terutamanya di kawasan sesak seperti di kaunter pembayaran, bagi memastikan jarak 1 meter

Restoran

- Setiap meja dimuatkan tidak melebihi 4 orang semeja
- Susun atur meja, dengan jarak 2 meter antara meja bagi membolehkan penjarakan sosial sekurang-kurangnya 1 meter

Merangkumi

BERPREMIS

- Restoran
- Medan Selera/Pusat Penjaja
- Gerai Makan Tepi Jalan (Berbumbung)/Kiosk

PERUNCITAN SERBANEKA

- Pasar Raya Mini
- Kedai Runcit
- Kedai Serbaneka

Aktiviti Tidak Dibenarkan

Sila rujuk kepada perkara yang disenaraikan dalam senarai aktiviti yang dilarang

Arahan Tetap

- Tertakluk kepada peraturan JPBN dari masa ke semasa
- Tertakluk kepada peraturan Pihak Berkuasa Tempatan dari masa ke semasa

PELAN LANTAI RESTORAN/KEDAI MAKAN

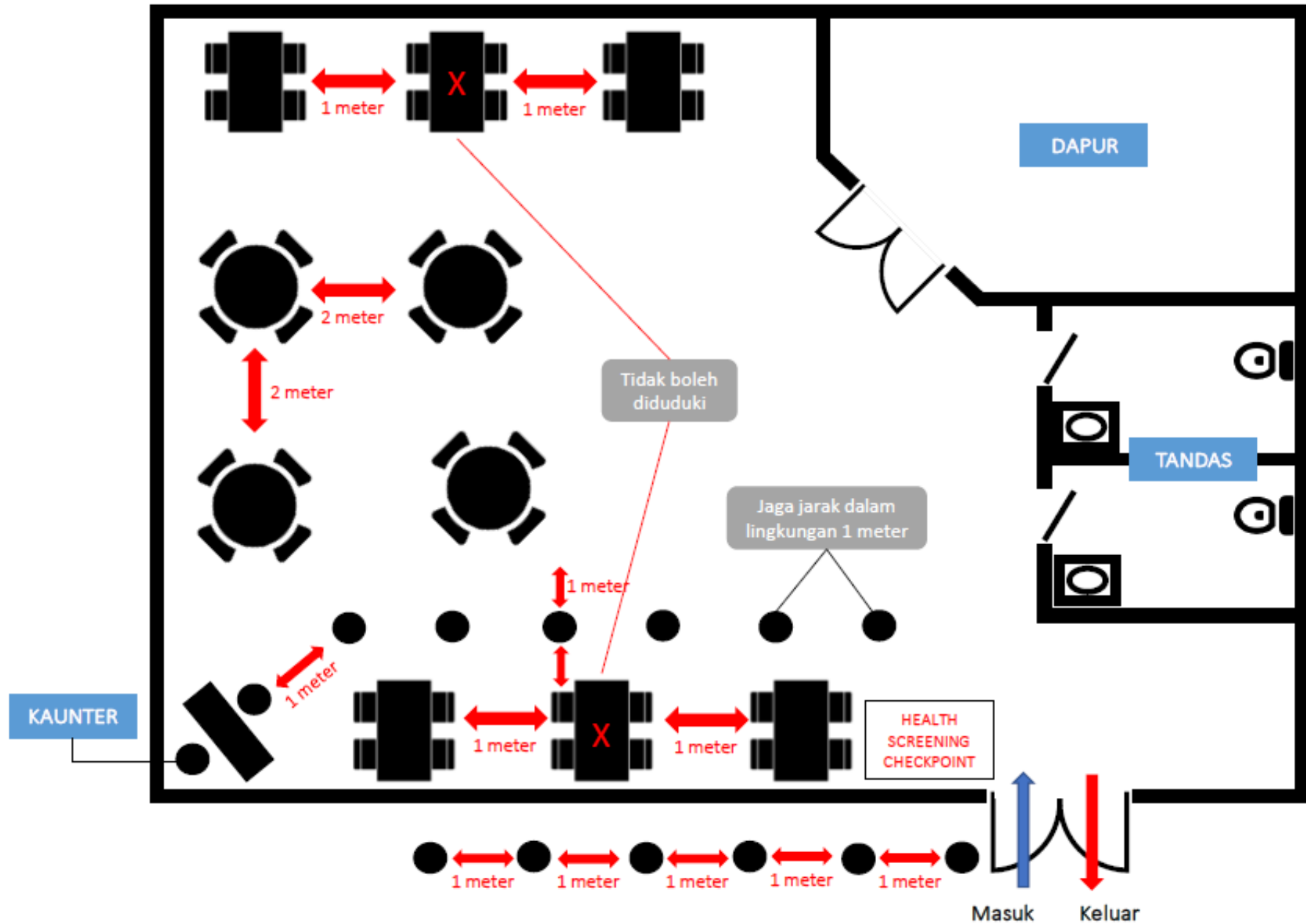



SEKTOR:

MAKANAN [Pasar Berbangunan & Pasar Tanpa Premis]

Merangkumi

1. Pasar Awam Berbumbung

Tanpa Premis

1. Pasar Segar Terkawal (Tanpa Premis)
2. Kenderaan Saji (FoodTruck)
3. Penjaja Beredar
4. Penjaja Tepi Jalan (Sementara)

Aktiviti Tidak Dibenarkan

Sila rujuk kepada perkara yang disenaraikan dalam senarai aktiviti yang dilarang

Arahan Tetap

1. Tertakluk kepada peraturan JPBN dari masa ke semasa
2. Tertakluk kepada peraturan Pihak Berkuasa Tempatan dari masa ke semasa

Kategori	Waktu Dibenarkan	Waktu Operasi	Kapasiti Pekerja (%)
Pasar Awam Berbumbung	5 pagi – 7 petang	6 pagi – 6 petang	100
Pasar segar terkawal	6 pagi – 12 tengahari	7 pagi – 11 pagi	100
Kenderaan saji, penjaja beredar, penjaja tepi jalan (sementara)	5 pagi – 12 malam	7 pagi – 10 malam	100

Tindakan

Penerangan Ringkas

Aktiviti & Protokol Am

Suhu badan pekerja	Merekod suhu badan pekerja sebelum mula bekerja
Penjarakan sosial	Memastikan keperluan penjarakan sosial dipatuhi (1meter)
Topeng muka dan sanitasi tangan	<ol style="list-style-type: none"> Mewajibkan penggunaan topeng muka Sanitasi tangan adalah diwajibkan ataupun kawasan mencuci tangan disediakan dengan sabun
Pembersihan dan sanitasi	<ol style="list-style-type: none"> Menggalakkan penggunaan peralatan makan pakai-buang Menggunakan cecair pencuci dengan kandungan <i>sodium hypochlorite</i> mengikut garis panduan Kementerian Kesihatan Malaysia (KKM)

Aktiviti & Protokol Khusus

Pasar Awam Berbumbung: Saringan Kesihatan
Membuat saringan kesihatan (suhu badan, Riwayat kontek dengan pesakit COVID) untuk semua pekerja tempatan & asing berpermit

Pasar Segar Terkawal: Jarak antara meja/gerai 2 meter